

Robust Redskapsfäste i hög ställkvalitet och bra passform. Infästningen kan anpassas till de flesta grävmaskiner i gällande viktklasser.

OilQuick funktion. Slangsnabbkopplingar, som automatkopplas i samma cylinderrörelse, som låser redskapet. Möjliggör blixtnabba byten av hydrauliska redskap.

OilQuick redskapsgrindar har härdade axlar, fasade grindinsidor, borrarade axel-lägen, stödsvetsade axlar samt hög precision och passform. Det ger en glappfri förbindelse med minimalt slitage, lång livslängd och bra funktion.

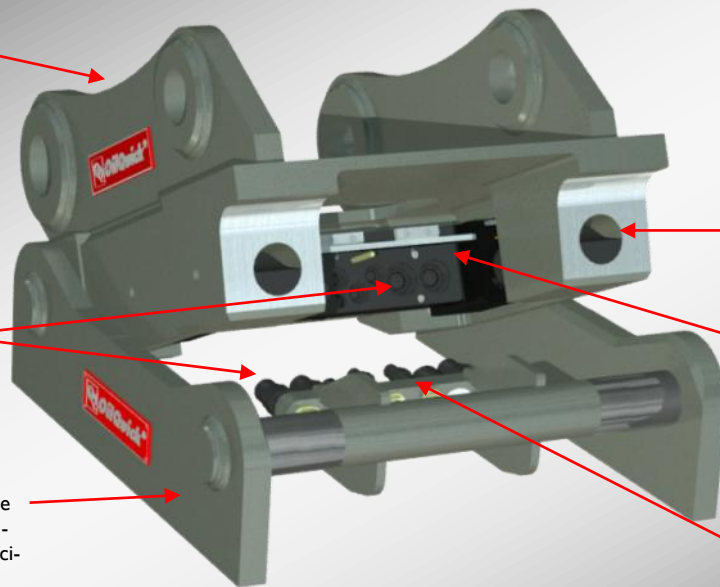

Borrade låskolvhål ger optimal passning. Låskolvorna har bra passform med minimal kilverkan.

H-cylinder med dubbla slangbrottsventiler samt kontinuerlig efterspanning av låskolvorna under fullt systemtryck ger en säker låsning av redskapen.

Kopplingsramp med hankopplingar och vertikal elkoppling.

Byter hydrauliska redskap på 10 sekunder!

Ett.

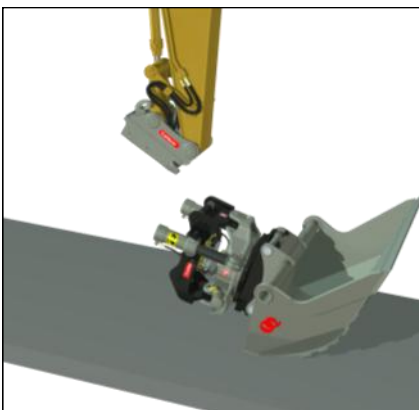

Två.

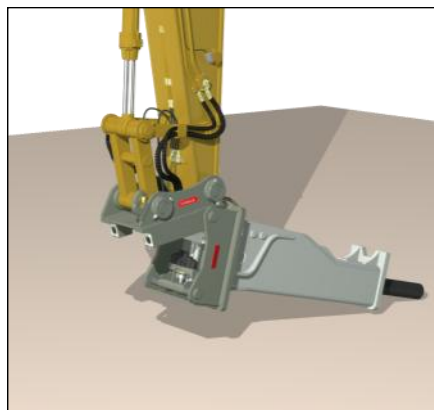

Kör!

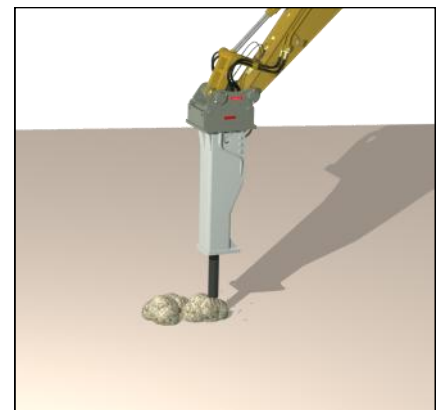

Alla redskapsbyten sker från förarhytten

OQ 90 och OQ 120 är hydrauliska redskapsfästen med inbyggd snabbkopplingsfunktion för el- och hydraulslangar. Redskapsfästet passar grävlastare/grävmaskiner mellan 5 - 18 ton och möjliggör automatiska redskapsbyten av hydrauliska redskap direkt från förarhytten.

OilQuicks fördelar:

- Snabba redskapsbyten
- Alltid rätt redskap vid varje tillfälle
- Slipper lämna förarhytten
- Spillfria slangkopplingar
- Automatiskt smutsskydd
- Ökad konkurrenskraft
- Ökad produktivitet
- Ökad lönsamhet

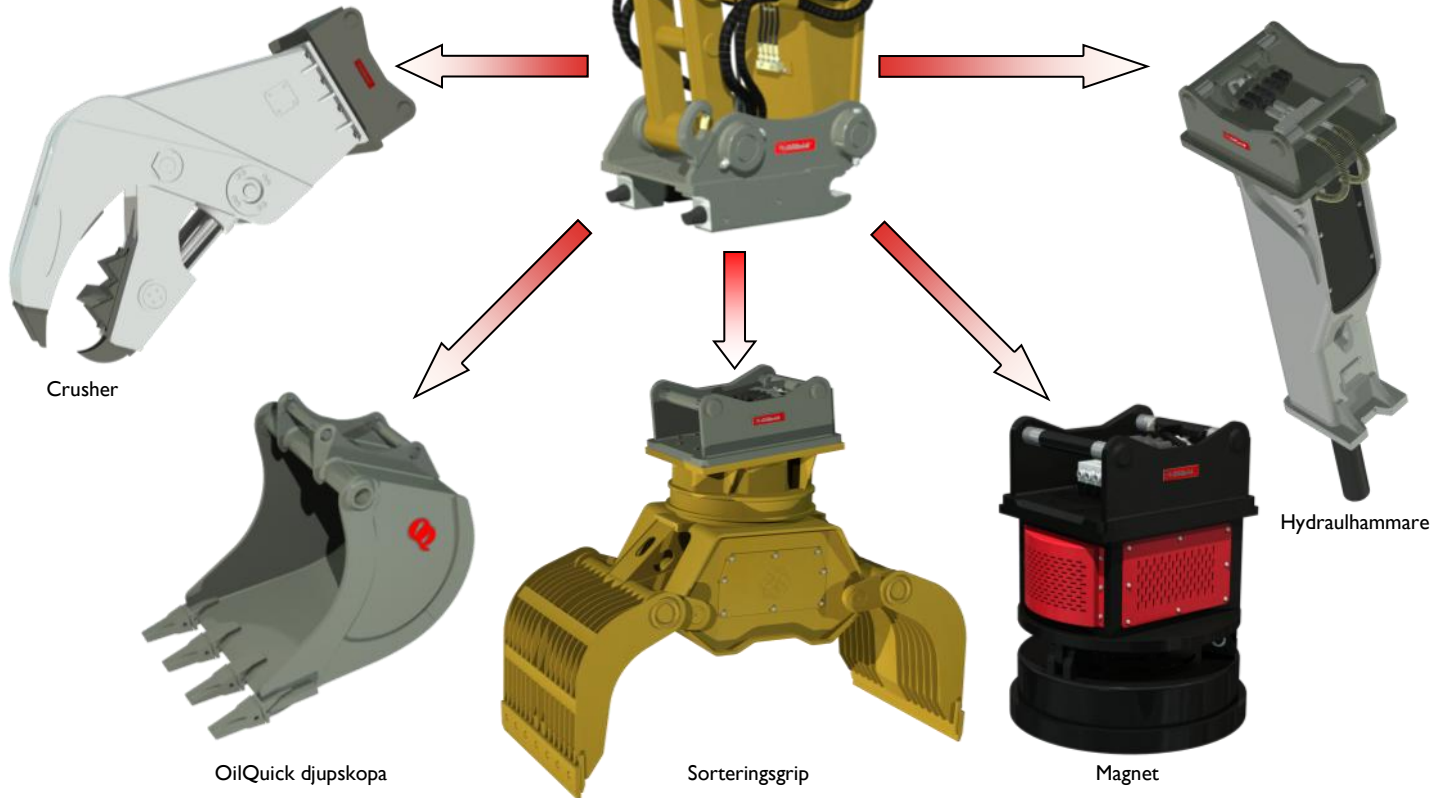
Alltid rätt redskap vid varje tillfälle!

Quick coupler



Bucket frame



Hammeradapter plate



Hydraulic tool frame

Redskapsfäste	OQ90	OQ120
Vikt	630 kg	1200 kg
Bredd	750 mm	870 mm
Axeldiameter	90 mm	120 mm
Axelavstånd	750 mm	1000 mm
Min/Max Lästryck	25/35MPa	25/35MPa
Arbetsstryck i redskaphydraruliken	35 MPa	35 MPa
Slangbrottsventiler, 2 st	Ja	Ja
Max antal slangsnabbkopplingar	3x1/2"+1x3/4"+4x1"	3x1/2"+3x1"+2x1 1/2"
Kan erhållas med Elkoppling, 10 poler	Ja	Ja
Passar grävmaskiner	40 - 70 ton	70 - 120 ton

Redskapsdelar	OQ90	OQ120
Skopgrind, vikt	230 kg	600 kg
Hammarplatta/Adapterplatta, vikt	620 kg	1100 kg
Pendeladapter, vikt	-	-
Hydraulisk grind, vikt	250 kg	1100 kg
Specialadapter sorteringsskopa, vikt	-	-
Angivna vikter är ca vikter och kan variera p.g.a. bestyckning m.m.		

OilQuick är patentskyddad
Vi förbehåller oss rätten att göra tekniska förändringar på produkterna

Tillverkare:

OilQuick AB
Box 1055
824 12 Hudiksvall

 Tel. 0650 - 153 40
Fax. 0650 - 148 84

 information@oilquick.com
www.oilquick.com

Återförsäljare: